

KDTA F400 - KDTR F400

RÉSISTANCE À LA CORROSION : OPTIONS DE TRAITEMENT

16/06/2026



Type pièce	Repère plan 3D	KDTA F400		RAL 7040	RAL 7040	OPTION N° 3 PEINTURE MOTEUR Corrosivité C5 / Durabilité élevée	OPTION N° 4 VISSERIE INOX
		PRODUIT STANDARD Corrosivité C2 / Durabilité faible	OPTION PEINTURE N°1 Dégraissage + Phosphatation Peinture Polyester 60 µm / RAL 7040	OPTION PEINTURE N°2 Dégraissage + Phosphatation Primaire de protection DRYLAC 50 µm Peinture Polyester 60 µm / RAL 7040			
TOLERIE	1	Acier galvanisé Z275	Dégraissage + Phosphatation Peinture Polyester 60 µm / RAL 7040	Dégraissage + Phosphatation Primaire de protection DRYLAC 50 µm Peinture Polyester 60 µm / RAL 7040			
VENTILATEUR TURBINE ACTION	2	Acier galvanisé Z275	Pas de traitement particulier	Pas de traitement particulier			
MOTEUR AC	3	Fonte ou ALU PEINT Dégraissage + Phosphatation Primaire de protection 20 à 55 µm Peinture Polyester 60 à 80 µm	Pas de traitement particulier	Pas de traitement particulier		Fonte ou ALU PEINT Dégraissage + Phosphatation Primaire de protection 200 à 250 µm Peinture Epoxy 60 à 100 µm	
POULIES - MOYEUX	4	Fonte + phosphatation manganèse	Pas de traitement particulier	Pas de traitement particulier			
ECROUS	Sans Repère	Acier zingué	Pas de traitement particulier	Pas de traitement particulier			INOX A4 AISI 316
VIS		Acier zingué	Pas de traitement particulier	Pas de traitement particulier			
RONDELLES		Acier zingué	Pas de traitement particulier	Pas de traitement particulier			
RIVETS		Acier zingué	Pas de traitement particulier	Pas de traitement particulier			
ECROUS A SERTIR		Acier zingué	Pas de traitement particulier	Pas de traitement particulier			
ACCESSOIRES ELECTRIQUES		Divers matériaux	Pas de traitement particulier	Pas de traitement particulier			

Pour autres protections / durabilité / environnement / couleur : nous consulter



Type pièce	Repère plan 3D	KDTR F400		OPTION N° 3 PEINTURE MOTEUR Corrosivité C5 / Durabilité élevée	OPTION N° 4 VISSERIE INOX
		PRODUIT STANDARD Corrosivité C2 / Durabilité faible	OPTION ZM Matière / Environnement / Durabilité		
TOLERIE	1	Acier galvanisé Z275	Acier allié ZM 310 (ZN-AL-MG)	C5 M	
VOLUTE + CHASSIS	2	Acier galvanisé Z275	Acier galvanisé Z275	C2 F	
TURBINE RÉACTION	2	Acier galvanisé Z275	Acier peint Primaire de protection 60 à 80 µm Peinture Polyester 60 à 80 µm	C3 M	
MOTEUR AC	3	Fonte ou ALU PEINT Dégraissage + Phosphatation Primaire de protection 20 à 55 µm Peinture Polyester 60 à 80 µm	Fonte ou ALU PEINT Dégraissage + Phosphatation Primaire de protection 20 à 55 µm Peinture Polyester 60 à 80 µm	C3 M	Fonte ou ALU PEINT Dégraissage + Phosphatation Primaire de protection 200 à 250 µm Peinture Epoxy 60 à 100 µm
POULIES - MOYEUX	4	Fonte + phosphatation manganèse	Fonte + phosphatation manganèse	C2 F	
ECROUS	Sans Repère	Acier zingué	Acier zingué	C2 F	INOX A4 AISI 316
VIS		Acier zingué	Acier zingué	C2 F	
RONDELLES		Acier zingué	Acier zingué	C2 F	
RIVETS		Acier zingué	Acier zingué	C2 F	
ECROUS A SERTIR		Acier zingué	Acier zingué	C2 F	
ACCESSOIRES ELECTRIQUES		Divers matériaux	Pas de traitement particulier	Pas de traitement particulier	

Pour autres protections / durabilité / environnement / couleur : nous consulter

DÉFINITIONS IMPORTANTES

CLASSIFICATION DES ENVIRONNEMENTS

- L'environnement atmosphérique est classifié dans la norme NF EN ISO 12944-2 en 6 catégories selon la corrosivité de l'atmosphère

Catégorie de corrosité	Exemples d'environnements EXTÉRIEURS	Exemples d'environnements INTÉRIEURS
C1 - Très faible		Bâtiments chauffés à atmosphère propre
C2 - Faible	Atmosphère à faible niveau de pollution : zones rurales principalement	Bâtiments peu chauffés où la condensation peut se produire

Catégorie de corrosité	Exemples d'environnements EXTÉRIEURS	Exemples d'environnements INTÉRIEURS
C3 - Moyenne	Atmosphères urbaines et industrielles, pollution modérée au dioxyde de soufre ; zones côtières à faible salinité	Locaux de production avec une humidité élevée et une certaine pollution de l'air
C4 - Elevée	Zones industrielles et zones côtières à salinité modérée	Usines chimiques, piscines, navires côtiers, chantiers navals...
C5 - Très élevée	Zones industrielles avec humidité élevée et atmosphère agressive ; zones côtières à salinité élevée	Bâtiments ou zones avec condensation quasi permanente et à pollution élevée
CX - Externe	Zones offshore à salinité élevée ; zones industrielles avec humidité extrême et atmosphère agressive ; atmosphères tropicales et subtropicales	Locaux industriels avec une humidité extrême et une atmosphère agressive

DURABILITÉ

- La durabilité est définie par la norme NF EN ISO 12944-1 comme la durée de vie attendue d'un système protégé par une peinture jusqu'à la première opération de maintenance majeure.
- La durabilité est un paramètre technique qui peut aider à bâtir un plan de maintenance. La durabilité n'est pas une durée de garantie.
- La durabilité est exprimée selon 4 catégories :

Faible : jusqu'à 7 ans

Moyenne : de 7 à 15 ans

Elevée : de 15 à 25 ans

Très élevée : plus de 25 ans

[Revenir aux tableaux des options](#)

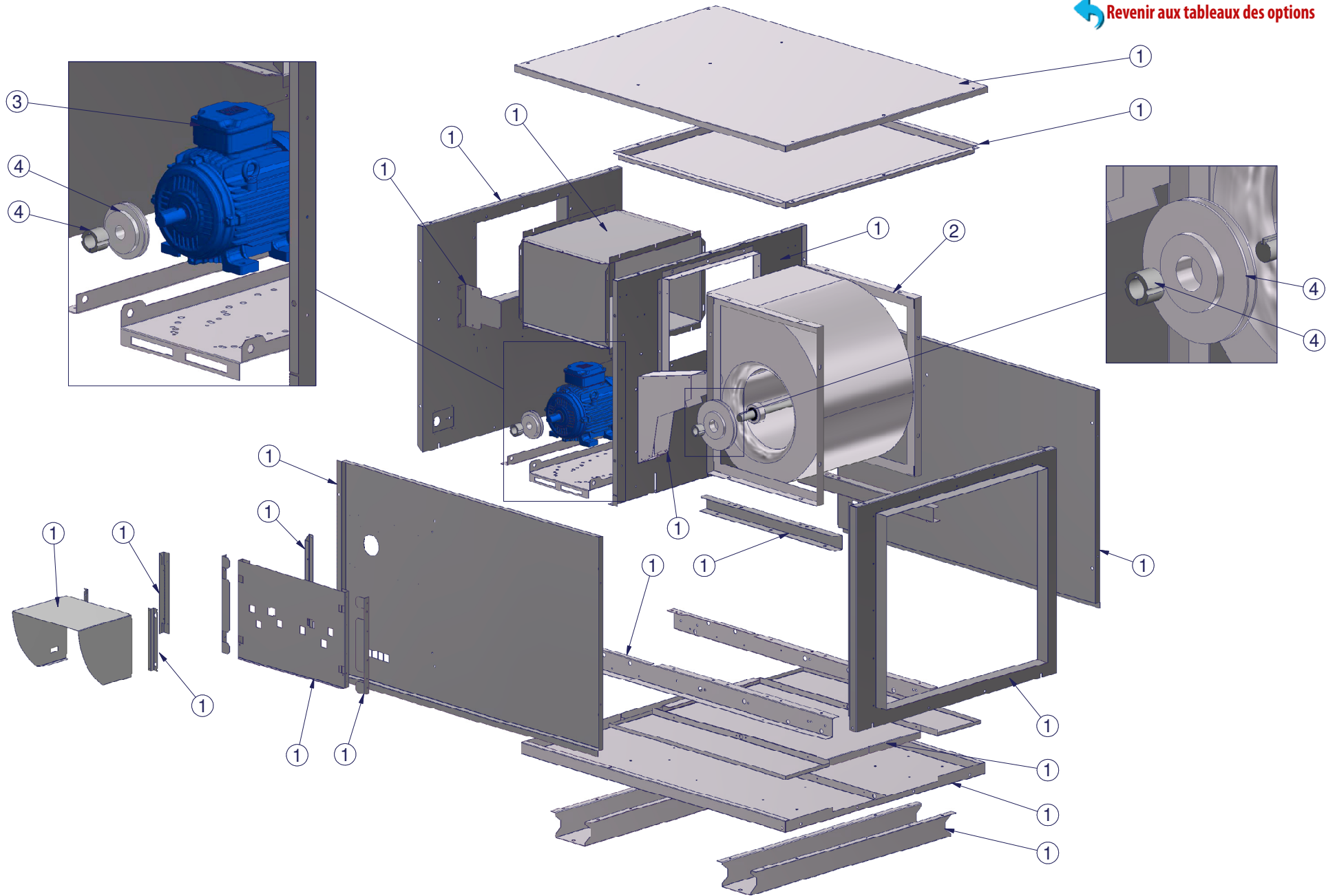

Conçu par S.MAUGIN	Vérifié par	Approuvé par/date	Date 31/03/2021	
ViM			KDTA F400	
			INTZ - BDEZ - PILOTAIR	Modification Sheet 1 / 1

[Revenir aux tableaux des options](#)

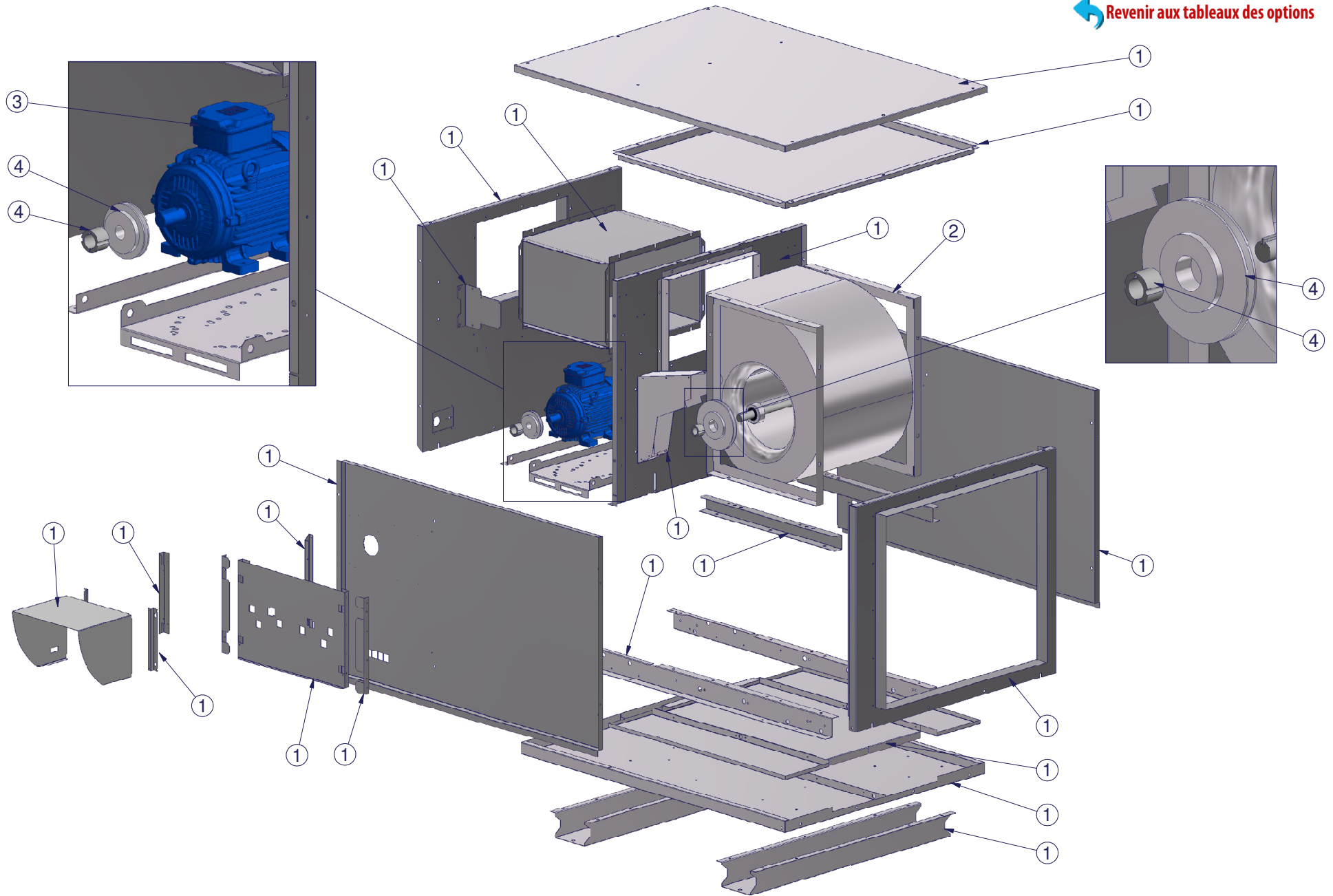

Conçu par S.MAUGIN	Vérifié par	Approuvé par/date	Date 31/03/2021	
ViM			KDTR F400	
			INTZ - BDEZ - PILOTAIR	Modification Sheet 1 / 1